

Hydraulic Wheel Jumbo  
**JTH2100A**  
With HD220 Hydraulic Drifter

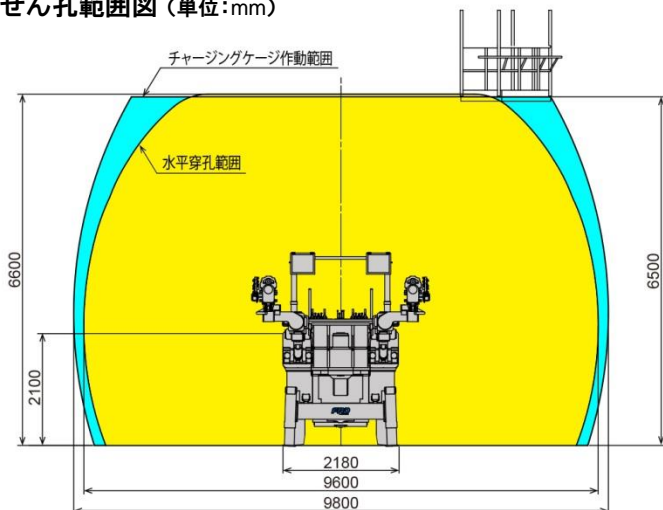

■ せん孔範囲図 (単位:mm)



■ 油圧ドリフタ HD220

全ての地質に対し、孔曲りが少なく安定した大口径せん孔を可能としたHD220。打撃機構の高効率化・高出力化、デュアルダンパ機構との組み合わせにより、このクラス最高のせん孔性能と消耗品ライフの延長とを実現。



型式	HD220
質量	187 kg
全長×全幅×全高	1,003 mm X 306 mm X 248 mm
最高打撃数	2,900~3,800 min <sup>-1</sup>
最高打撃出力	20 kW
回転数	0~250 min <sup>-1</sup>
シャンクロッドネジサイズ	R38, T38, R40
適合ビット径	φ45~φ76(φ102)mm

## ■ 外形寸法図 (単位:mm)

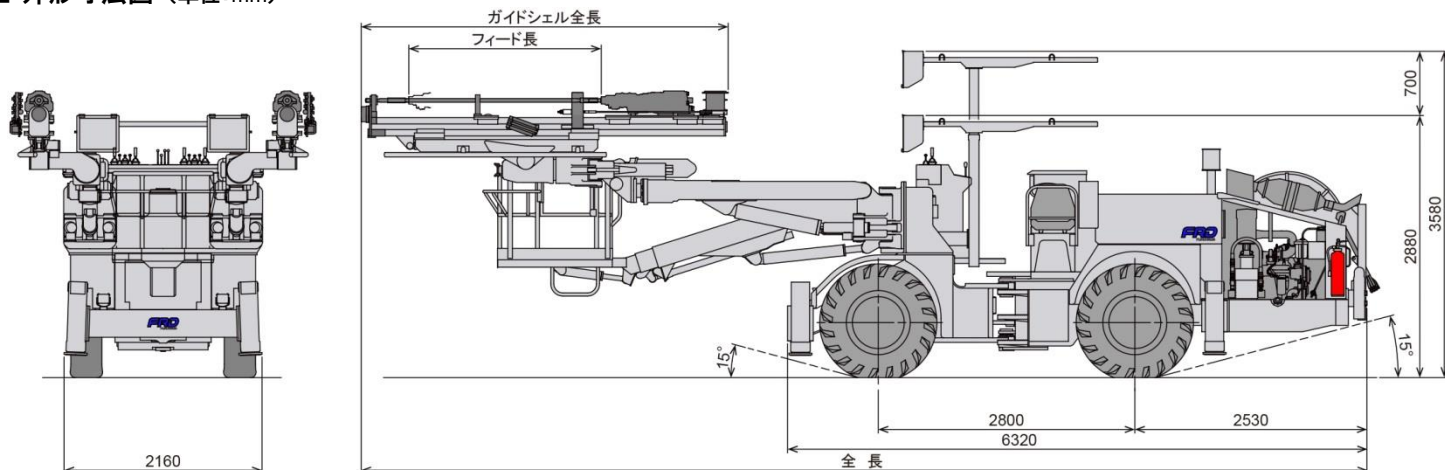

## ■ 主要諸元

Model	JTH2100A	
<b>全体仕様</b>		
総質量	21.2 ton	
搭載ドリフタ	HD220 X 2	
水平せん孔範囲 (幅×高さ)	9,600 mm X 6,600 mm	
ケージ作動範囲 (幅×高さ)	9,800 mm X 6,500 mm	
全長	2.1mフィード	3.4mフィード
	10,760 mm	11,200 mm
全幅	2,160 mm	
全高	3,580 mm (輸送時 2,880 mm)	
ホイールベース	2,800 mm	
走行速度	0 ~ 8 km/h	
登坂能力	15°	
最小旋回半径 (外側)	8,000 mm	
<b>GH833-III ガイドシェル</b>		
型式	GH833-21	GH833-34
全長	4,019 mm	5,305 mm
フィード長	2,110 mm	3,400 mm
ロッド長	2,400 mm	3,705 mm
<b>JE332-Mark4 ブーム</b>		
ブーム長 (伸長時/縮小時)	4,100 mm / 2,700 mm	
ブームリフト角	上60° ~ 下30°	
ガイドチルト角	上30° ~ 下60°	
ガイドダンプ角	上90° ~ 下0°	
ブームスライド長	1,400 mm	
ガイドスライド長	1,350 mm	
ガイドスイング角	左45° ~ 右45°	
ブームスイング角 (左/右)	左45° ~ 右25° / 左25° ~ 右45°	
ガイドロータリ角	360°	

Model	JTH2100A
<b>ZN700 チャージングケージ</b>	
ブーム長 (伸長時/縮小時)	5,630 mm / 2,830 mm
ブームリフト角	上45° ~ 下30°
ブームスイング角	左40° ~ 右40°
ブームスライド長	2,800 mm
ケージチルト角	上30° ~ 下45°
最大積載荷重	250 kg
ケージ水平同調機構	標準装備
<b>エンジン&amp;パワーライン</b>	
エンジン形式	水冷4気筒ターボディーゼルエンジン
モデル	QSB4.5-3B
メーカー	カミンズ
定格出力	119.3 kW / 2,500 min <sup>-1</sup>
黒煙浄化マフラ	セラミックハニカム触媒付フィルタ
トランスミッション形式	Hydro-Static Transmission (HST)
駆動方式	全輪駆動
<b>ブレーキ装置</b>	
主ブレーキ	アクスル内蔵式4輪ディスクブレーキ
駐車ブレーキ	メカニカルドラムブレーキ
<b>ステアリング</b>	
形式	車体屈折式パワーステアリング
かじ取り角度	左右各30°
<b>アウトリガ装置</b>	
形式	油圧シリンダ垂直支持式 前後各2本
<b>電気関係&amp;その他</b>	
せん孔油圧パック起動方式	スター・デルタ起動
供給電源設備容量	170 kVA以上
せん孔油圧パック電動モータ	55 kW X 2
コンプレッサ電動モータ	3.7 kW
ウォータポンプ電動モータ	4.0 kW
必要電圧	AC400/440V (50Hz/60Hz)
ケーブルリール形式	ブラシーリング式
ケーブル長	60 sq X 80 m (φ 45 mm)
増圧ウォータポンプ吐出量	130 lit/min

- ご使用されるときは「取扱説明書」をよくお読みのうえ正しくご使用ください。
- 故障や事故を防ぐため、機械の定期的な点検整備を必ず行ってください。
- 本カタログの掲載写真および装備は、改良などによりお届けします製品と異なる場合があります。また、仕様は予告なく変更することがあります。

**古河機械金属グループ**  
**古河ロックドリル株式会社**

本社 〒103-0027 東京都中央区日本橋一丁目5番3号 ☎ 03(3231)6966  
 札幌支店 ☎ 011(786)2222 名古屋支店 ☎ 0568(77)7700  
 東北支店 ☎ 022(384)8991 関西支店 ☎ 06(6475)8221  
 宮古出張所 ☎ 0193(77)4245 中四国営業所 ☎ 082(832)3542  
 関東支店 ☎ 027(326)9611 九州支店 ☎ 092(948)2010  
 FRDアルプス出張所 ☎ 0265(49)6008  
 いわき整備工場 ☎ 0246(36)5545 関西整備工場 ☎ 06(6475)8461

お問合せは