

コンクリート吹付機

CJM2200E-V

コンプレッサ搭載型

1. 主剤に液体急結剤、助剤には粉体を併用したハイブリッド急結剤使用の急結剤供給装置を搭載。
2. ハイブリッド急結剤の使用により低粉じん・低リバウンドでの吹付けを実現。
3. 30m³/h 大容量ポンプを搭載可能。
4. リフティング装置に外付けのコンクリートポンプを搭載。取り回しが良くメンテナンスがよりラクに。
5. ロングブーム仕様をオプション設定。
6. マニピュレータはリモコンボックスで遠隔操作。



写真はロングブーム仕様

■ 作動範囲 **ロングブームオプション仕様**

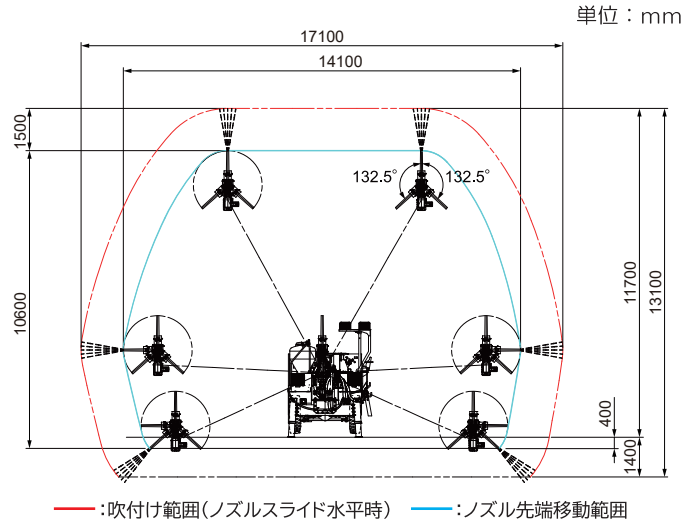

■ 外形寸法 **ロングブームオプション仕様**

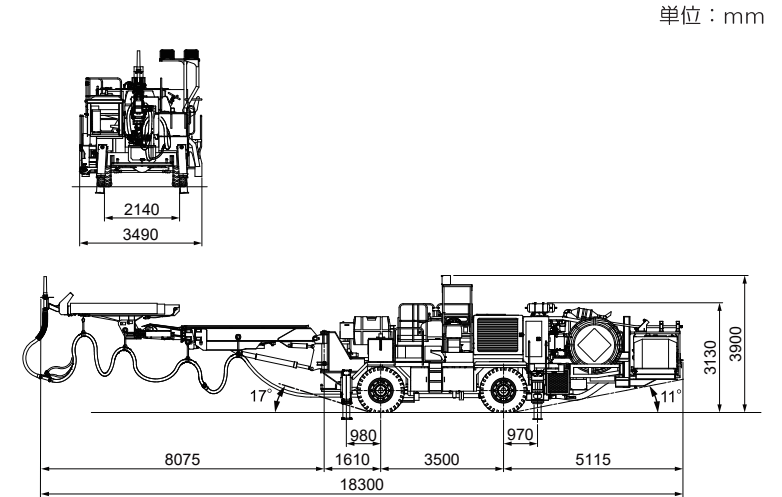

■ 主要諸元 **ロングブームオプション仕様**

Model	CJM2200E-V	
全体仕様		
全長	18,300 mm	
全幅（輸送時）	3,490 (3,000) mm	
全高（輸送時）	3,900 (3,130) mm	
総質量	30 ton	
登坂能力	20°	
最大牽引力	103 kN	
最小回転半径	8,850 mm	
マニピュレータ		
最大水平吹付範囲	高さ 11,700mm、幅 17,100 mm	
ノズル先端作動範囲	高さ 10,600mm、幅 14,100 mm	
駆動方式	電動油圧（走行時はエンジン油圧）	
操作方式	遠隔操作	
ノズルチルト	135°	
ノズルスイング	左右 265°	
ノズルスライド	4,000 mm	
アームチルト	上 20°、下 50°	
アームスイング	左 50°、右 50°	
アームスライド	3,000 mm	
ブームリフト	上 50°、下 20°	
ブームスイング	左 45°、右 45°	
コンクリートポンプ		
メーカー	シンテック	
形式	MKW-25SM	MKW-30SM
理論吐出量	5 ~ 25 m ³ /h (50Hz) 6 ~ 25 m ³ /h (60Hz)	30 m ³ /h (50Hz) 35 m ³ /h (60Hz)
理論吐出圧	4 MPa	
ポンプ方式	油圧2ピストン式	
バルブ方式	水平揺動式油圧開閉バルブ	
駆動方式	電動油圧	
電動機出力	30 kW	
キャリア & マフラ		
エンジン形式	4サイクル4気筒水冷ディーゼルエンジン	
モデル/メーカー	QSB4.5 カミンズ	
定格出力/回転数	119.3 kW/2,500 min ⁻¹ （グロス）	
排気量	4.5 liter	
認定	EU / Stage III, EPA / Tier-3 日本/一酸化炭素等発散防止装置指定 取得済 認定番号 GS-428	
マフラ形式	セラミックハニカム触媒付フィルタ	
認定	国交省 第3次排出ガス対策型黒煙浄化装置 認定番号 3-17	

Model	CJM2200E-V	
油圧トランスミッション		
油圧ポンプ形式	可変容量アキシャルピストン式	
油圧モータ形式	可変容量アキシャルピストン式 無段階変速（AT）	
車軸および車輪		
駆動形式	全輪駆動	
前車輪	フレーム固定式	
後車輪（後車軸揺動角度）	クレードル式（±10°）	
前・後車輪	14.00-24-24PR	
ブレーキ装置		
サービスペーキ	前後輪独立2系統 4輪ディスクブレーキ	
駐車ブレーキ	内部拡張ドラムブレーキ	
エマージェンシブレーキ	エア圧異常低下/エンジン停止時作動	
ステアリング		
形式	全油圧式四輪パワーステアリング	
かし取角度	内側最大 28° / 外側最大 21°	
アウトリガ		
形式	油圧シリンダ垂直支持式 前2本、後2本	
コンプレッサ		
コンクリート搬送用コンプレッサ		
吐出空気量	11.4 m ³ /min (50Hz)、13.9 m ³ /min (60Hz)	
吐出空気圧	0.7 MPa	
電動機出力	75 kW	
急結剤搬送用コンプレッサ		
吐出空気量	6.9 m ³ /min (50Hz/60Hz)	
吐出空気圧	0.7 MPa	
電動機出力	37 kW	
吹付系統電気&その他		
入力電圧	400 V / 440 V（50Hz/60Hz）	
コンクリート搬送用クーラユニット	1.5 kW	
急結剤搬送用クーラユニット	0.8 kW	
油圧バック電動モータ	45 kW	
コンクリートポンプ電動モータ	30 kW	
急結剤供給装置*	0.4 kW	
作業灯	4.5 kW	
制御機器その他	1.2 kW	
供給電源設備容量	260 KVA以上	
ケーブルリール及びケーブル		
ケーブルリール形式	ブラッシング式	
ケーブル長	100 m	

* 急結剤供給装置は客先より支給

仕様は予告なく変更することがあります。

△ 古河機械金属グループ
FRD 古河ロックドリル株式会社
FURUKAWA

本社 〒100-8370 東京都千代田区大手町二丁目6番4号 ☎ 03-6636-9520

札幌支店 ☎ 011-786-2222 関西支店 ☎ 06-6475-8221

東北支店 ☎ 022-384-8991 中四国営業所 ☎ 082-962-3322

関東支店 ☎ 027-326-9611 九州支店 ☎ 092-948-2010

名古屋支店 ☎ 0568-77-7700 FRDアルプス出張所 ☎ 0265-49-6008

いわき整備工場 ☎ 0246-36-5545 関西整備工場 ☎ 06-6475-8461

お問合せは